

# CATÁLOGO LCM



S&P  
PANEL TÉCNICO  
Vel: 1071 RPM  
APPL: 200 HP  
Caudal: 100 M<sup>3</sup>/MIN  
Lado: 20 M<sup>3</sup>/MIN

HECHO EN  
MÉXICO



LIDERAZGO E INNOVACIÓN



CATÁLOGO  
LCM

## DESCRIPCIÓN GENERAL



Equipo centrífugo de simple aspiración que brinda considerables prestaciones de caudal y presión con bajo consumo de energía, ideales para la inyección o extracción de aire en aplicaciones comerciales.

Su diseño, fabricación y verificación avalan una larga vida útil de operación y con bajo mantenimiento.

Con recubrimiento en polvo poliéster adheridas electrostáticamente en gris liso Semi-mate.

Motor monofásico IP54 Clase F con rodamientos a bolas de engrase permanente.

Rodetes con álabes hacia atrás fabricados en acero al carbón (tamaño 250) y galvanizado (tamaños 310 y 355) balanceados dinámicamente.

## NOMENCLATURA

**LCM - 250**

Nombre de la serie

Tamaño nominal:  
250, 310, 355

## APLICACIONES



CENTROS  
COMERCIALES



EXTRACCIÓN  
DE AIRE EN  
SANITARIOS

Nota: No aplica para extracción de aire con grasa.

## INFORMACIÓN TÉCNICA

Modelo	Velocidad RPM	Potencia W	Tensión V	Intensidad A	Caudal a descarga libre m <sup>3</sup> /h - CFM	Presión Sonora dB(A) descarga libre	Peso Kg
LCM - 250	3200	235	115- 127 ~	2	1160 - 683	69.4	9
LCM - 310	1750	190		1.68	1623-955	64.5	14
LCM - 355	1750	330		2.9	2298-1352	66.4	15.5

Los valores de velocidad, potencia y amperaje son nominales.

Presión sonora a la aspiración 1.5m, campo libre

## CURVA CARACTERÍSTICA

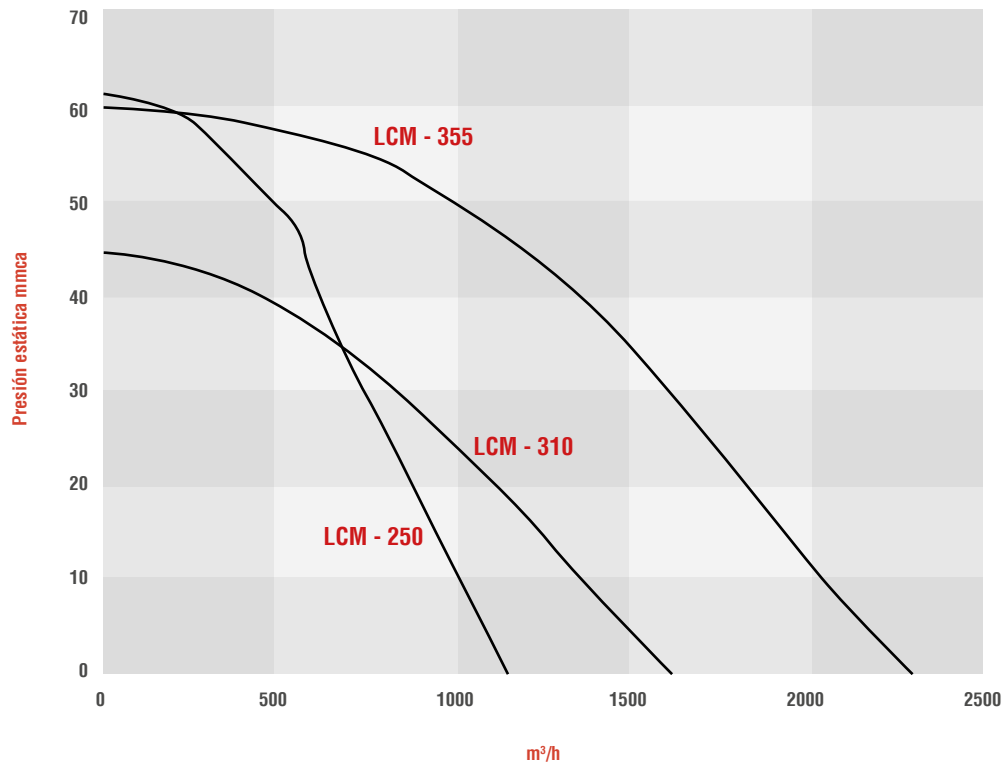

## CARACTERÍSTICAS CONSTRUCTIVAS



## DIMENSIONES GENERALES

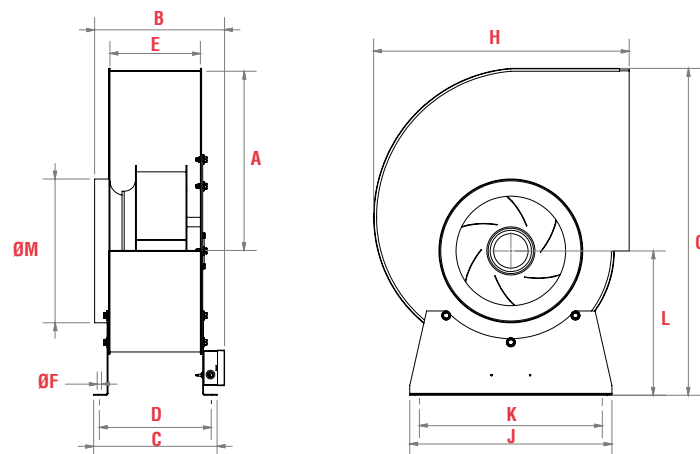

Modelo	A	B	C	D	E	ØF	G	H	J	K	L	ØM
LCM - 250	270	203	190	166	124	9	485	393	300	260	238	210
LCM - 310	329	265	257	228	185	9	600	550	410	370	300	260
LCM - 355	373	270	251	233	188	9	680	530	420	380	300	296

Dimensiones en mm.

## EXPLOSIÓN LCM

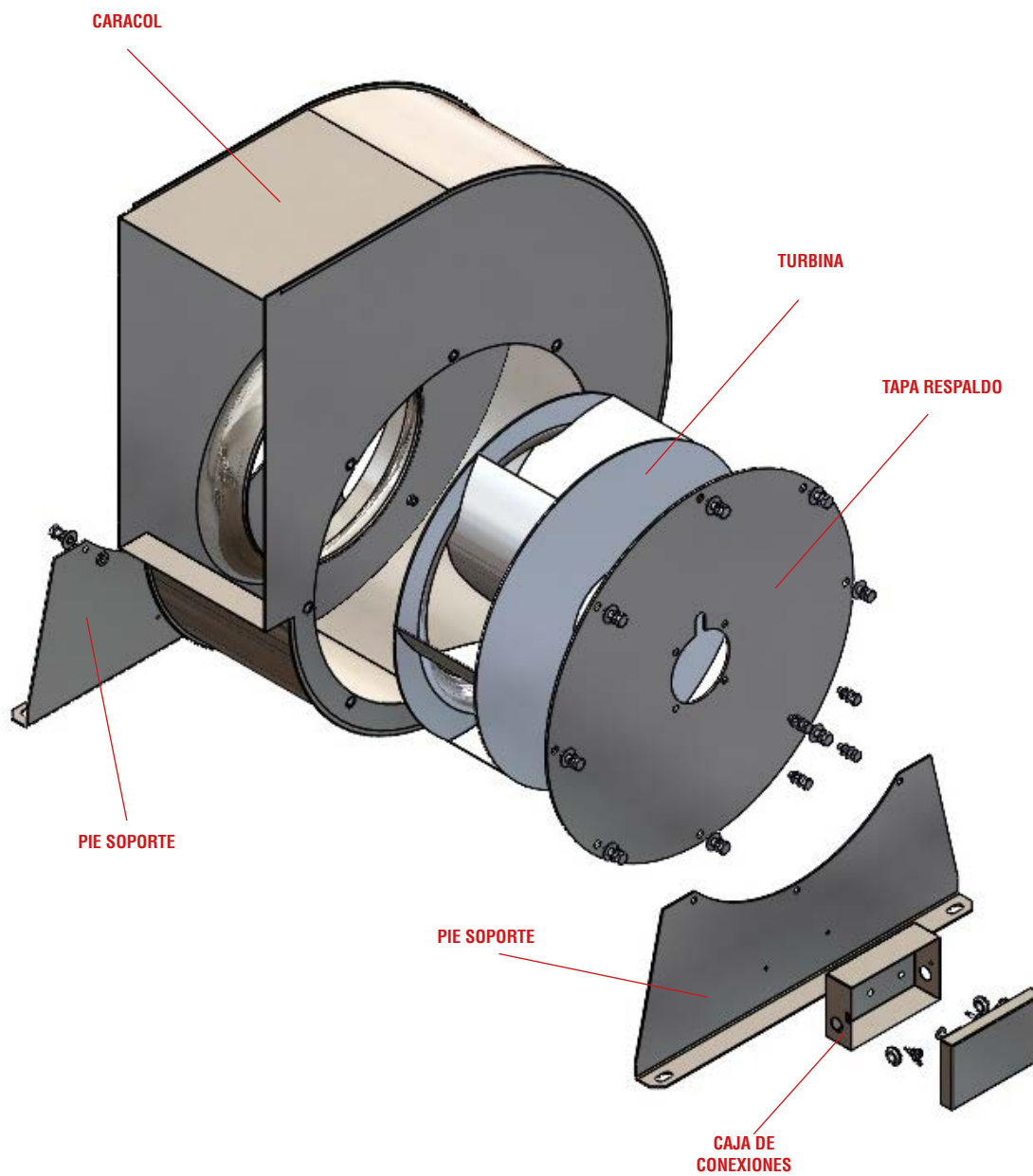







**S&P México**

Tel. 52 (222) 2 233 911, 2 233 900  
comercialmx@solerpalau.com

**S&P Colombia**

PBX: (+571 743 8021)  
comercial@solerpalau.com.co

**S&P Perú**

Tel. +51 (1) 200 9020  
comercialpe@solerpalau.com



WWW.SOLERPALAU.MX